

## Micro Injetor (Dosagem) de Plástico Elétrico Autônomo.

A Técnica.

O núcleo do processamento do plástico, **Plastificação (Dosagem)** é feita por um parafuso plastificador acoplado a um moto redutor acionado por um motor elétrico assíncrono com elevado torque de acionamento, tendo opções para ser usado um servo motor com três opções de velocidade.

O parafuso plastificador é usado exclusivamente para transporte e plastificação do material e tem um diâmetro de 18 mm. é equipado com um pião misturador na ponta do parafuso.

Este sistema permite que os pesos de tiro menores sejam alcançados com grande precisão.

Alimenta continuamente a massa fundida do material entrada na ponta do parafuso de injeção .

Isso garante conformidade com o princípio do primeiro a entrar, primeiro a sair com todos os plásticos comuns.

Uma fusão homogênea, recentemente administrada é sempre disponível para cada ciclo.

O tempo mínimo de permanência do material, que evita danos térmicos, garante alta qualidade de processamento.

Vários acessórios também estão disponíveis ou podem ser adaptados, para personalizar cada injetor para as necessidades do cliente.

Funciona com uma ampla gama de tipos de materiais inclui PP, PS, PE, ABS, PA, POLYESTER, PEEK, TPE, para PC, POM, PBT, PPS, PPO, LCP, LSR, termo borracha.

Seu dimensional compacto permite uma fácil adoção dentro do layout de fábrica existente.

**Micro injetor com Motor Assincrono.**

**Micro injetor com Servo Motor.**

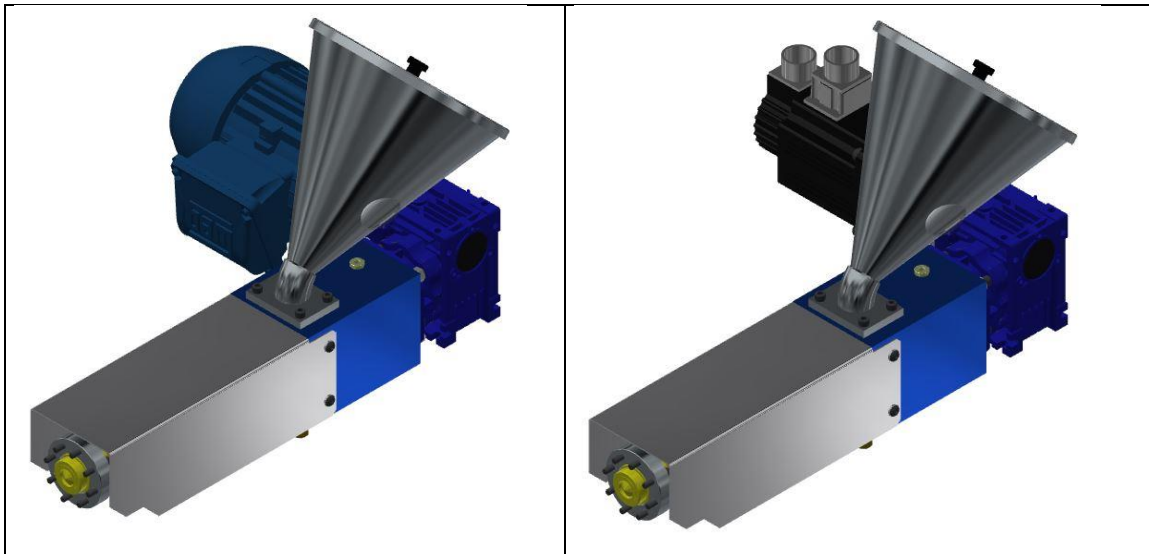

### Características Técnicas do Injetor Autônomo.

<b>Motor Assíncrono</b>		
Diâmetro do Parafuso	mm	18
Torque do motor	Nm	30
Rotações do motor	Rpm	175
Velocidade periférica	m/s	0,16
Capacidade de injeção	Cm3/s	3,97
Força de recuo máximo	Kgf	3000

<b>Servo Motor STD</b>		
Diâmetro do Parafuso	mm	18
Torque do motor	Nm	30
Rotações do motor	Rpm	300
Velocidade periférica	m/s	0,28
Capacidade de injeção	Cm3/s	6,81
Força de recuo máximo	Kgf	3000

<b>Servo Motor FAST-1</b>		
Diâmetro do Parafuso	mm	18
Torque do motor	Nm	30
Rotações do motor	Rpm	500
Velocidade periférica	m/s	0,47
Capacidade de injeção	Cm3/s	11,35
Força de recuo máximo	Kgf	3000

<b>Servo Motor FAST-2</b>		
Diâmetro do Parafuso	mm	18
Torque do motor	Nm	30
Rotações do motor	Rpm	1000
Velocidade periférica	m/s	0,94
Capacidade de injeção	Cm3/s	22,70
Força de recuo máximo	Kgf	3000

**Micro injetor Autônomo com Motor Assíncrono.**

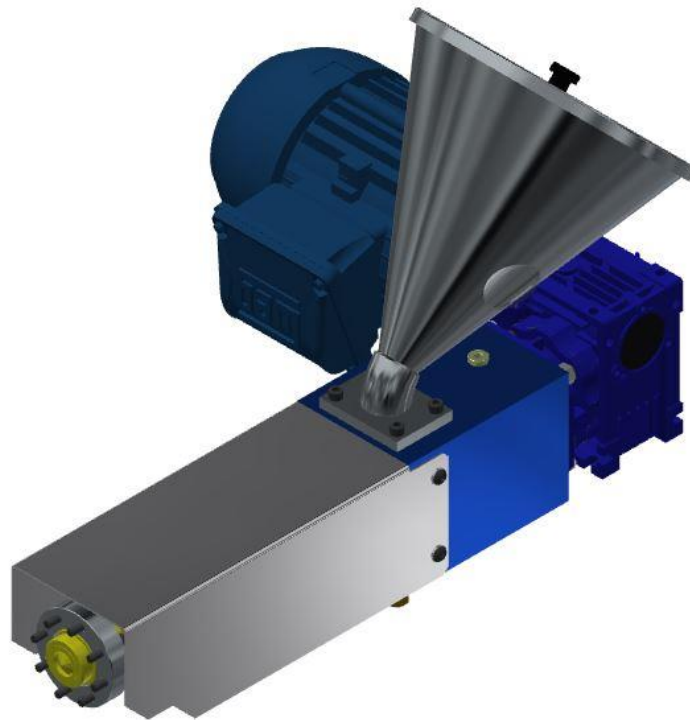

**Micro injetor Autônomo com Servo Motor.**

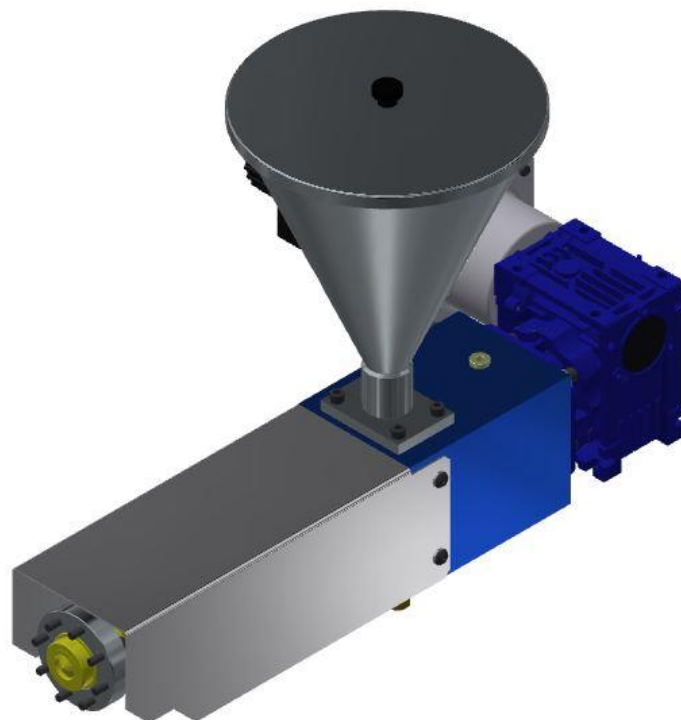

## Dimensões Principais com Motor Assíncrono.

### Injetor elétrico Autônomo, montagem Horizontal

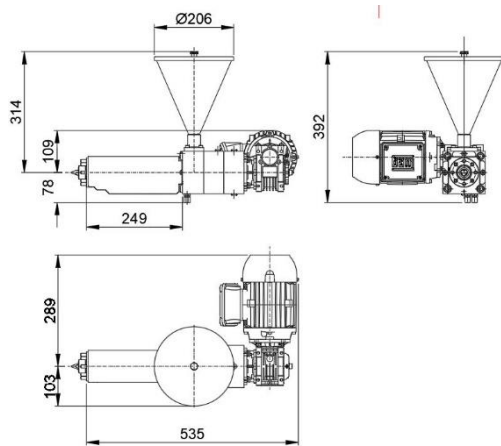

### Injetor elétrico autônomo, montagem Horizontal Ângulo 45°

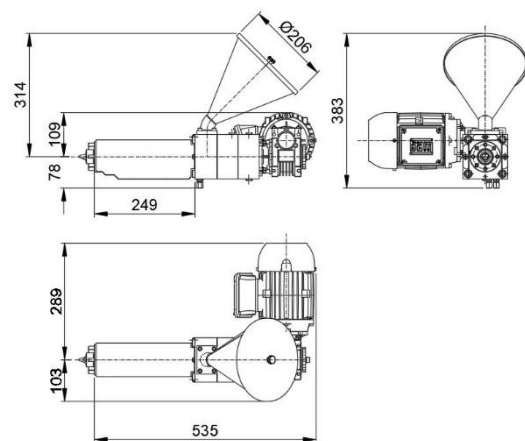

### Injetor elétrico autônomo, montagem Vertical Ângulo 45°

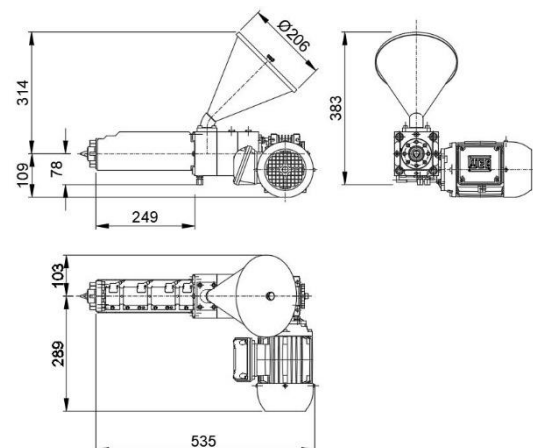

## Dimensões Principais com Servo Motor.

### Injetor elétrico Autônomo, montagem Horizontal

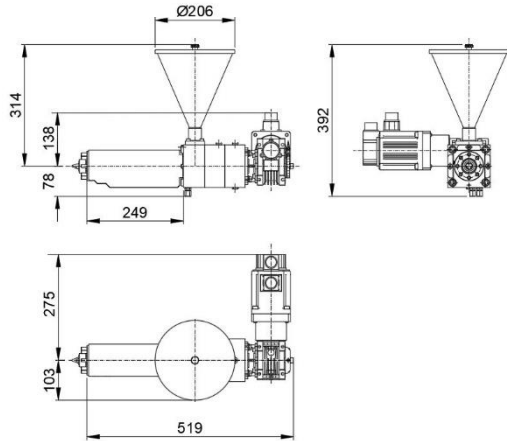

### Injetor elétrico autônomo, montagem Horizontal Ângulo 45°

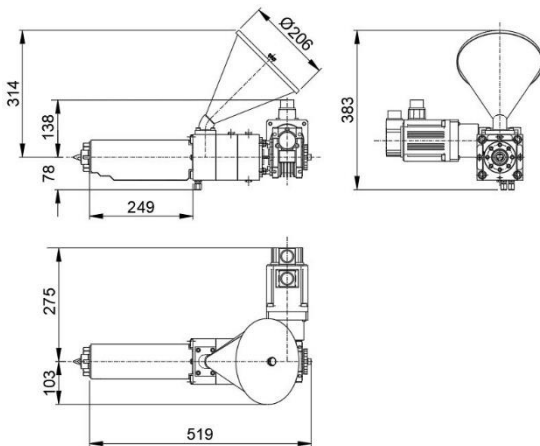

### Injetor elétrico autônomo, montagem Vertical Ângulo 45°

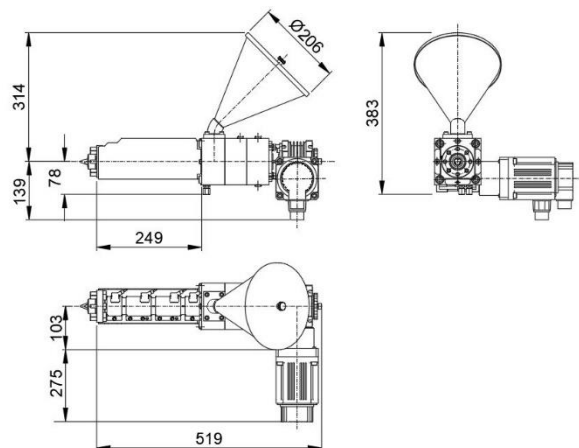

**EngeCAD** Serviços e Comércio de componentes Ltda.

Tel.: (11) 2574-4999 / 2083-8870

Home Page: [www.engecad.com.br](http://www.engecad.com.br)

E-mail: [engecad@engecad.com.br](mailto:engecad@engecad.com.br)